



FERNE

have a seat.

have a seat.

have a seat.

have a seat.

have a seat.

have a seat.

have a seat.

have a seat.

have a seat.

Eine neue Marke auf der Grundlage von über 30 Jahren Erfahrung.

Wir glauben, dass jeder einen schönen und komfortablen Raum verdient hat. Getreu diesem Gedanken und auf Grundlage unserer über 30-jährigen Erfahrung haben wir FERNE geschaffen, eine Marke der Garten- und Innenmöbelvoller Frische, die in Polen, im Herzen Europas, hergestellt werden. Als Antwort auf die wachsenden Erwartungen des Marktes in Bezug auf alltäglichen Komfort und das ästhetische Erscheinungsbild der Innen- und Außenbereiche haben wir die Marke FERNE auf den Markt gebracht. Unser Angebot basiert auf unserer über 30-jährigen Erfahrung und konzentriert sich auf qualitativ hochwertige Produkte, die sowohl schön als auch bequem sind. Unsere in Polen, im Herzen Europas, hergestellten Möbel sind nicht nur für Wohnhäuser und Gärten, sondern auch für kommerzielle Räume wie Büros, Cafés, Hotels und Spa-Bereiche bestimmt.

FERNE ist unsere neueste Marke. Als Familienunternehmen Prosperplast haben wir uns auf innovative Technologien der Kunststoffverarbeitung spezialisiert. Wir sind ein globales Unternehmen, produzieren jedoch lokal in kleinen Gebirgsortschaften in Südpolen. Unsere Produkte werden in mehr als 80 Länder geliefert.

Im Laufe der Jahre haben wir uns besonders auf drei wichtigste Produktionstechniken konzentriert: injection moulding, blow moulding, rotational moulding. Mit jeder dieser Techniken können wir Kunststoff auf eine andere Art und Weise formen, wodurch neue Möglichkeiten sowohl für uns als auch für unsere Kunden eröffnet werden. In den dreißig Jahren unserer Arbeit haben wir umfangreiche Erfahrungen gesammelt und ein einzigartiges Know-how entwickelt. Die höchste Qualität der Produkte wird durch unser Expertenteam in Kombination mit unserem modernen Maschinenpark gewährleistet. Darüber hinaus verfügen wir über eine komplexe Infrastruktur, einschließlich eigenem Fuhrpark sowie Lager- und Produktionsflächen von über 200 000 m² in Polen, Deutschland, Tschechien und Ungarn. Dadurch sind wir imstande, Projekte effizient umzusetzen und innovative Lösungen zur Erfüllung der Bedürfnisse unserer Kunden anzubieten.

Seit 1993 entwerfen und produzieren wir Lösungen für Haus und Garten: Blumentöpfe, Regenwasserbehälter, Gartengeräte und Aufbewahrungssysteme. Jetzt ist die Zeit für Möbel gekommen.





Design, der auf Komfort orientiert ist.

Das komfortorientierte Design ist die Schlüsselpriorität unserer Marke. Bei der Gestaltung der FERNE-Möbel orientieren wir uns an den neuesten globalen Designtrends, was zur Zeitlosigkeit unserer Kollektionen beiträgt. Dank unserer fundierten Kenntnisse der Materialien und ihrer einzigartigen Eigenschaften, wie Elastizität, Leichtigkeit und Widerstandsfähigkeit, bieten wir Möbel an, die nicht nur bequem im alltäglichen Gebrauch, sondern auch leicht zu transportieren und aufzubewahren sind.

Jedes Modell der FERNE-Möbel ist auf maximalen Benutzerkomfort ausgelegt, den wir ohne zusätzliche Polsterelemente gewährleisten können. Durch die Verwendung von Kunststoffen, die zu 100 % recycelbar sind, können wir unsere Produkte als eine umweltfreundliche Alternative zu Möbeln aus wertvollen Primärrohstoffen wie Holz oder Rattan anbieten.

Hoch verfügbare Qualität.

Bei der FERNE-Marke sind wir der festen Überzeugung, dass qualitativ hochwertige Möbel für jeden zugänglich sein sollten, der Schönheit und Komfort zu schätzen weiß. Unser Ziel ist es, Produkte, die das Ergebnis der Zusammenarbeit mit renommierten polnischen und ausländischen Designstudios sind, zu erschwinglichen Preisen anzubieten.

Durch die über 30-jährige Erfahrung der Firma Prosperplast können wir auf bestehende Vertriebskanäle, eine fortschrittliche Logistik und effiziente Produktionsmöglichkeiten zurückgreifen, um diese Vision zu verwirklichen. Wir betonen auch unser Engagement beim Aufbau dauerhafter Beziehungen zu unseren Geschäftspartnern. Durch den Dialog mit unseren Kunden und die Sorge für ein tieferes Verständnis für ihre Bedürfnisse können wir zuverlässig und pünktlich Lösungen liefern, die ihren Erwartungen gerecht werden.

Die Natur von Plastik: Zirkularität.

Zirkularität ist einer der Schlüsselstandards unseres Unternehmens, gleichgestellt mit Qualität und Sicherheit. Bei Prosperplast hat ein effizientes Ressourcenmanagement Priorität, was mit unserer Philosophie der Nachhaltigkeit übereinstimmt.

Derzeit sind durchschnittlich 40% der Rohstoffe in unseren Produktionsbetrieben Rezyklate, die aus der externen Verwertung stammen. Ihren Anteil in unseren Produkten erhöhen wir im Einklang mit der dynamischen Entwicklung der europäischen Kunststoffrecyclingbranche. Unsere Möbel der Marke FERNE zeichnen sich durch ihre Langlebigkeit, Leichtigkeit und 100%ige Recyclingfähigkeit aus.

Als großer Hersteller schaffen wir interne geschlossene Kreisläufe für Rohstoffe, Wasser und Energie. Wir nutzen geschlossene Kreisläufe in der Produktion und minimieren so den Verbrauch von technischem Wasser und Wärmeenergie. Außerdem verfügen wir über eine eigene Photovoltaikanlage, wodurch unser CO²-Fußabdruck abgemildert werden kann. Durch unsere Rohstoffmanagement-Strategien wurden im Jahr 2023 nur 0,5% der Kunststoffabfälle dem externen Recycling zugeführt.



In lokalem Möbelerbe verwurzelt.

Fleiß, Kompetenz und Innovativität sind Eigenschaften, die die Menschen in unserer Region seit Generationen auszeichnen. FERNE, unsere Möbelmarke, ist die Erbin einer reichen Tradition der Möbelherstellung, die bis ins 19. Jahrhundert zurückreicht, als mit der Herstellung von Biegemöbeln nach der Methode von Michael Thonet in der Nähe von Bielsko-Biala begonnen wurde. Als hervorragender Pionier und Unternehmer brachte Michael Thonet schöne und funktionelle Buchenholzmöbel auf den Markt, die einem breiten Kundenkreis zur Verfügung standen.

In den 1920er und 1930er Jahren des 20. Jahrhunderts entwickelte sich unsere Region zu einem bedeutenden Zentrum für die Herstellung von Möbeln aus vernickelten, gebogenen Rohren. Von hier aus wurden die mit dem Bauhaus verbundenen Design-Ikonen, entworfen von Designern wie Bruno Weil oder Marcel Breuer, in die ganze Welt verschickt.

Aufbauend auf der Strategie von Michael Thonet fügen wir der lokalen Möbelgeschichte ein weiteres Kapitel hinzu. Wir stellen preisgünstige, leichte und langlebige Möbel mit zeitlosem Design her, reagieren aber gleichzeitig auf neue Herausforderungen und setzen auf innovative Kunststofftechnologie. Unsere Möbel sind umweltfreundlich und vollständig recycelbar.

Brene collection



Chair

p. 16 / p. 54



Chair with armrests

p. 16 / p. 54



Armchair

p. 16 / p. 54



Side table

p. 18 / p. 55



Coffee table

p. 18 / p. 55



Dining table

p. 18 / p. 55

Rimo collection



Chair

p. 27 / p. 56



Chair with armrests

p. 27 / p. 56



Armchair

p. 27 / p. 56



Low bar chair

p. 28 / p. 57



High bar chair

p. 28 / p. 57



Square coffee table

p. 30 / p. 58



Square dining table

p. 30 / p. 58



Coffee table

p. 33 / p. 58



Dining table

p. 33 / p. 59



Side table

p. 34 / p. 59



High side table

p. 34 / p. 59

Milane collection



Chair

p. 42 / p. 60



Chair with armrests

p. 42 / p. 60



Armchair

p. 42 / p. 60



Side table & Stool

p. 45 / p. 61

Lottie collection



Side table & Stool

p. 51 / p. 62



Coffee table

p. 51 / p. 62



Dining table

p. 51 / p. 62

Premo collection



Chair with armrests

p. 53 / p. 63



Chair with armrests

p. 53 / p. 63



Chair with armrests

p. 53 / p. 63

Logistics data

p. 54 / p. 63

Brene



FERNE

Zeitlose und leichte Schönheit.

Die BRENE-Kollektion definiert das zeitlose Design neu, indem sie sich von den ikonischen Biegemöbeln inspirieren lässt, die in unserer Region zu Beginn des 20. Jahrhunderts hergestellt wurden. Die Entwürfe zeichnen sich durch ihre visuelle Leichtigkeit und Eleganz aus und harmonieren sowohl mit modernen als auch mit klassischen Inneneinrichtungen in Cafés oder Restaurants. Die Farbpalette der Kollektion ist einheitlich und sorgfältig durchdacht, so dass durch die freie Kombination von Möbeln in verschiedenen Farben einzigartige Arrangements geschaffen werden können. Diese Eigenschaften machen die BRENE-Kollektion perfekt für eine Vielzahl von Anwendungen.

Bei der Gestaltung der Möbel legen wir Wert auf Ergonomie, die sich am Menschen und seinen Bedürfnissen orientiert. Die Sitzflächen und Rückenlehnen bestehen aus Lamellen, die luftig sind, sich auf natürliche Weise an die Körperform anpassen und so für noch mehr Komfort sorgen. Die Möbel sind leicht, einfach umzustellen und so konzipiert, dass sich kein Wasser ansammeln kann, was sie langlebiger und pflegeleichter macht. Die hohe Qualität, Langlebigkeit und das zeitlose Design der BRENE-Kollektion ermöglichen eine langfristige Nutzung. Darüber hinaus sind die Möbel stapelbar und somit leicht zu verstauen. Diese Eigenschaften sorgen dafür, dass jedes Stück der BRENE-Kollektion zu einem Synonym für Eleganz wird und die Erwartungen auch der anspruchsvollsten Designliebhaber erfüllt. Die Kollektion umfasst einen Couchtisch, einen Beistelltisch, einen Esstisch, einen Stuhl, einen Stuhl mit Armlehnen und einen Sessel.



FERNE





Chair

FBRK558

520 x 530 x 825



Chair with armrests

FBRK658

575 x 530 x 825



Armchair

FBRK767

670 x 625 x 740

**must
have**

Brene

Die BRENE-Sitze zeichnen sich durch ihre außergewöhnliche Funktionalität und Bequemlichkeit aus. Die Lamellen mit einem dreieckigen Querschnitt bieten eine luftige und bequeme Sitzgelegenheit, während die leichte Konstruktion für einfaches Umstellen und problemlose Aufbewahrung der Möbel sorgt.

Alle BRENE-Sitze sind feuchtigkeitsbeständig und stapelbar, was sie zu einer ausgezeichneten Wahl für den Einsatz sowohl im Innen- als auch im Außenbereich — also überall dort, wo Haltbarkeit und Widerstandsfähigkeit erforderlich sind — macht.

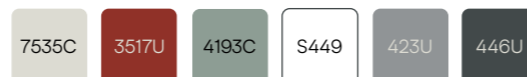

have a seat.



Side table

FBR554

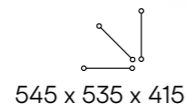

Coffee table

FBR884

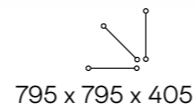

Dining table

FBR888

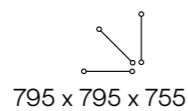

**must
have**

Brene

Die Tische, Couchtische und Beistelltische der BRENE-Marke ermöglichen eine komplexe Gestaltung Ihrer Umgebung. Durch die Verwendung der Lamellenform sind die Tische leicht und einfach zu reinigen, aber dennoch solide und langlebig.

Die Stapelbarkeit macht die Kollektion überall dort funktional, wo die Änderung der Raumgestaltung und das Verstauen von Bedeutung sind.

Die Tisch- und Couchtischbeine sind separat verpackt und können vom Benutzer leicht zusammengebaut werden, während der Transport der Möbel in Teilen zur Abmilderung des CO²-Fußabdrucks und zur Verbesserung der logistischen Aspekte beiträgt.

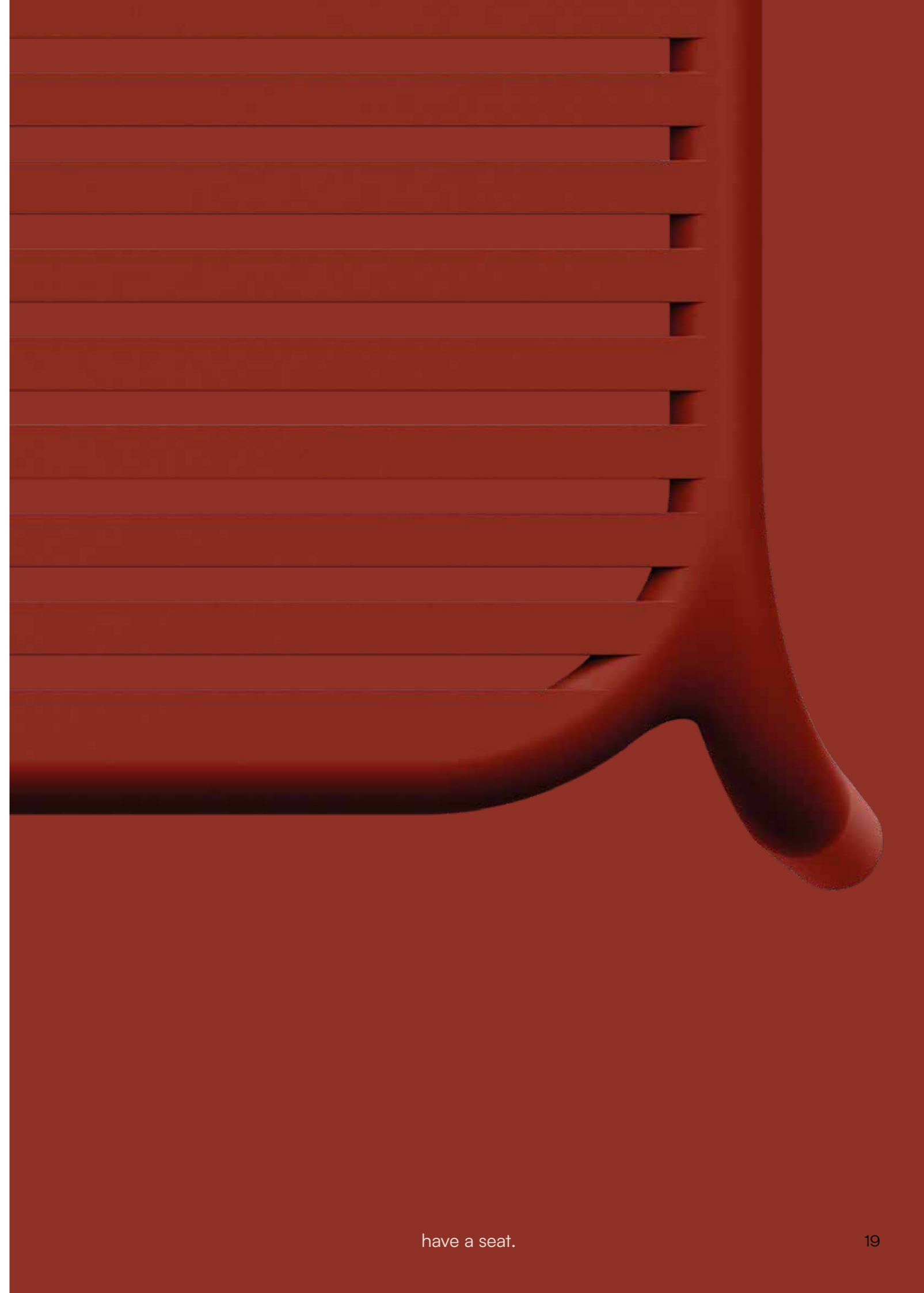
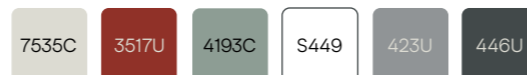

Rimo



FERNE

FERNE



Leichte Klassik.

Die Möbelkollektion RIMO verbindet die Eleganz klassischer Möbel aus Biegeholz mit moderner Optik und Funktionalität. Durch Einsatz klassischer Formen sowie Verwendung moderner Formgebungstechniken und Materialien kombiniert die Kollektion Tradition mit Innovation.

Zarte, abgerundete Formen, die an den Thonet-Stil erinnern, und eine moderne Farbpalette verleihen den Möbeln Leichtigkeit und moderne Ausstrahlung. Geglättete Linien und "gebogene" Elemente schaffen eine harmonische Kombination aus Klassik und Modernität, während die präzise Verarbeitung und die Liebe zum Detail die hohe Qualität der Kollektion unterstreichen. Die RIMO-Möbel bieten Nutzungskomfort und Funktionalität bei gleichzeitiger Beibehaltung des zeitlosen Designs. Die RIMO-Kollektion wurde als eine nachhaltige und preisgünstige Alternative zu traditionellen Holzstühlen entwickelt.

Die Kollektion umfasst einen Stuhl, einen Stuhl mit Armlehnen, einen Sessel, zwei Hocker mit verschiedenen Höhen, einen runden Couchtisch, einen runden Stehtisch, einen Couchtisch und einen Esstisch.



have a seat.





Chair

FRIK568

475 x 555 x 840



Chair with armrests

FRIK658

570 x 555 x 840



Armchair

FRIK667

620 x 625 x 748

Rimo

Die Stühle der RIMO-Kollektion verbinden harmonisch klassisches Design mit moderner Funktionalität.

Bei der Konzipierung der Kollektion wurden nicht nur das Design, sondern auch der Nutzungskomfort berücksichtigt, wodurch ein firmeneigenes System zur Prüfung ergonomischer Eigenschaften entwickelt wurde und das Gewicht der Möbel optimiert werden konnte.

Die Stapelbarkeit der Sitze erleichtert außerdem die Änderung der Raumgestaltung und das Verstauen, während GummifüÙe für mehr Komfort und Stabilität sorgen.

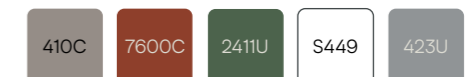

structure effect

FERNE



Low bar chair

FRIK5510

520 x 545 x 985



High bar chair

FRIK5511

520 x 545 x 1075

Rimo

Die Hocker der RIMO-Kollektion heben die Eleganz klassischer Designs hervor. Sie sind in zwei Höhen erhältlich und zeichnen sich durch zarte Formen sowie hohe Verarbeitungsqualität aus.

Ihre leichte Konstruktion, weichen Linien und raffinierten Details machen die Hocker zu perfekten ergänzenden Elementen für die Gestaltung von Innen- und Außenbereichen.

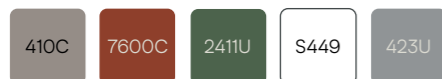

structure effect





Square coffee table

FRIS884

775 x 775 x 405



Square dining table

FRIS887

775 x 775 x 745

Rimo

Die quadratischen Tische der RIMO-Kollektion sind eine perfekte Lösung für Haus und Garten. Ihre solide Konstruktion, elegante Linien und sorgfältige Verarbeitung machen sie nicht nur zu einem praktischen Möbelstück, sondern auch zu einem ästhetischen Akzent in jedem Raum. Durch ihr universelles Design und ihre Witterungsbeständigkeit passen die Tische perfekt sowohl in jedes Wohn- und Esszimmer als auch auf die Terrasse oder in den Garten, wobei sie jedem Ambiente Eleganz und Funktionalität verleihen.

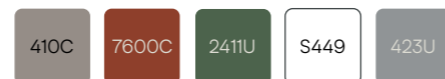

structure effect





Coffee table

FRIS864

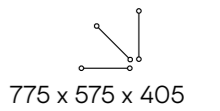

775 x 575 x 405



Dining table

FRIS867

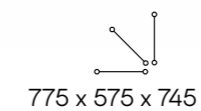

775 x 575 x 745

Rimo

Die rechteckigen Tische der RIMO-Kollektion sind eine perfekte Lösung für Haus und Garten. Ihre solide Konstruktion, elegante Linien und sorgfältige Verarbeitung machen sie nicht nur zu einem praktischen Möbelstück, sondern auch zu einem ästhetischen Akzent in jedem Raum. Durch ihr universelles Design und ihre Witterungsbeständigkeit passen die Tische perfekt sowohl in jedes Wohn- und Esszimmer als auch auf die Terrasse oder in den Garten, wobei sie jedem Ambiente Eleganz und Funktionalität verleihen.

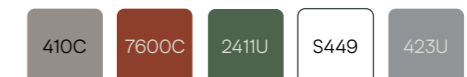

structure effect



Side table

FRIS64

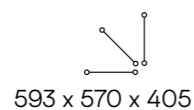

593 x 570 x 405

Rimo

Die runden Tische der RIMO-Kollektion eignen sich perfekt sowohl für Wohnräume als auch für Cafés und Freizeitbereiche.

Ihr elegantes Design, ihre solide Verarbeitung und ihre Vielseitigkeit machen sie zu perfekten Ergänzungselementen bei jeder Raumgestaltung.

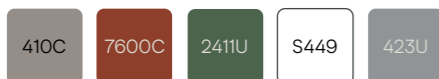

structure effect



High side table

FRIS67

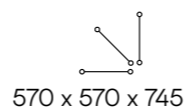

570 x 570 x 745



Milane



FERNE



Available comfort.

MILANE ist eine Kollektion mit beeindruckenden und bequemen Gartenmöbeln, die einen minimalistischen Stil, außergewöhnlichen Sitzkomfort und einfache Logistik bieten. Die monolithische Form wird von den Benutzern sehr geschätzt, weshalb wir beschlossen haben, eine ganze Kollektion in diesem Stil zu entwerfen. Durch die Optimierung des Produktionsprozesses ist unser Angebot zudem für einen breiten Kundenkreis erschwinglich.

Die charakteristischen Falten in der weichen Form verleihen nicht nur ein starkes, attraktives Aussehen, sondern sorgen auch für die Stabilität und Langlebigkeit der Möbel. Bei den MILANE-Möbeln wurde durch die Technik der Einpunkteinspritzung eine fließende Form erreicht, die durch die satinierte Oberfläche noch hervorgehoben wird. Die Kollektion ist in einer Reihe abgetönter, zeitloser Farbtöne erhältlich. Die MILANE-Kollektion besteht aus: einem Stuhl, einem Stuhl mit Armlehnen, einem Sessel und einem Beistelltisch, der auch als Hocker verwendet werden kann.



have a seat.

FERNE





Chair

FMIK667

580 x 600 x 735



Chair with armrests

FMIK768

680 x 600 x 805



Armchair

FMIK777

745 x 730 x 735

Milane

Leichtigkeit, einfache Handhabung, problemloses Verstauen und Pflegeleichtigkeit sorgen dafür, dass die Stühle und Sessel der MILANE-Kollektion funktional, praktisch und für viele Menschen erschwinglich sind.

Darüber hinaus sind die Möbel leicht sauber zu halten und es können mehrere Stücke übereinander gestapelt werden.

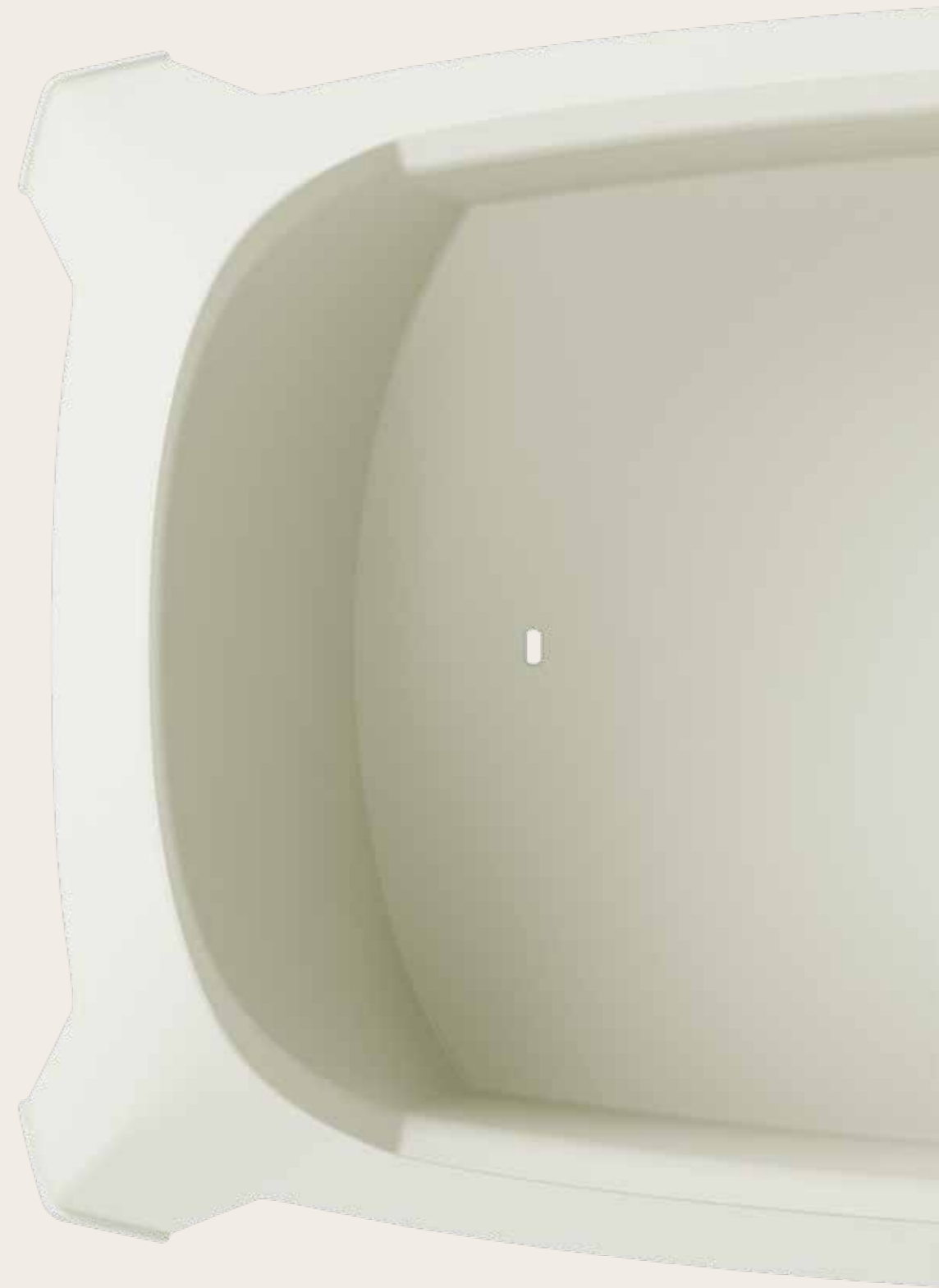



Side table & Stool

FMIS554

485 x 485 x 420

7535C 410C S449 423U 446U

Milane

Ein niedriger Tisch mit Hockerfunktion ist ein perfektes Ergänzungselement für jeden Garten oder Freizeitbereich. Dieses Stück aus der MILANE-Kollektion ist ein elegantes und zugleich multifunktionales Möbelstück: Tisch, Fußbank und Hocker in einem.

Lottie



FERNE



Essential garden table.

LOTTIE ist eine Familie ästhetischer und funktioneller Gartentische, die sich perfekt für jeden Garten oder Freizeitbereich eignen. Sie sind sehr einfach zu reinigen, zu benutzen und zu verstauen.

Die Familie umfasst einen Stehtisch, einen Couchtisch und einen Beistelltisch, der als Hocker und Fußbank verwendet werden kann. Die LOTTIE-Möbel sind in einer "Basic"-Farbpalette erhältlich, so dass sie mit jedem anderen FERNE-Produkt kombiniert werden können.



have a seat.



Side table & Stool

FLOS445

396 x 396 x 465



Dining table

FLOS888

775 x 775 x 765



Coffee table

FLOS866

770 x 590 x 565

Lottie

Die Familie umfasst einen Stehtisch, einen Couchtisch und einen Beistelltisch, der als Hocker und Fußbank verwendet werden kann.

7535C

4193C

443U

446U



have a seat.



Premo five
Chair with armrests

FPRK568

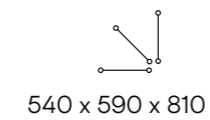

540 x 590 x 810



Premo six
Chair with armrests

FPRK658



590 x 560 x 815



Premo seven
Chair with armrests

FPRK758

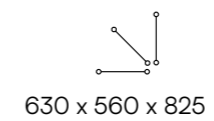

630 x 560 x 825

Premo

PREMO ist eine moderne Interpretation des klassischen Gartenstuhls. Das Produkt ist in drei Varianten erhältlich und eignet sich ideal für Bereiche, in denen eine schnelle Änderung der Möbelanordnung — Verstauen, Herausholen, Umstellen und Lagern — erforderlich ist.

Raffiniert in Farbe und Form sind die Stühle eine funktionelle und attraktive Lösung für den Balkon, den Garten oder ein stilvolles Café.





Brene

Chair

symbol:	dimensions (mm): length /width /height	maximum weight:	packaging (pcs):	pallet height:	stackable:
FBRK558	520 x 530 x 825	110	24	~ 1700	✓



Brene

Side table

symbol:	dimensions (mm): length /width /height	maximum weight:	packaging (pcs):	pallet height:	stackable:
FBR554	545 x 535 x 415	50	24	~ 1040	✓



Brene

Chair with armrests

symbol:	dimensions (mm): length /width /height	maximum weight:	packaging (pcs):	pallet height:	stackable:
FBRK658	575 x 530 x 825	110	24	~ 1700	✓

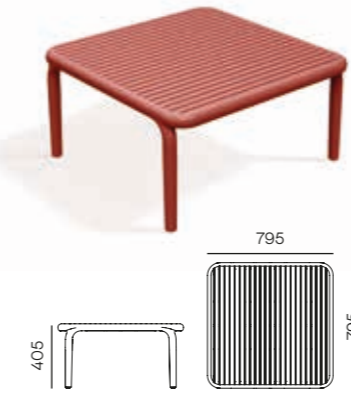

Brene

Coffee table

symbol:	dimensions (mm): length /width /height	maximum weight:	packaging (pcs):	pallet height:	stackable:
FBR5884	795 x 795 x 405	100	12	~ 1805	✓



Brene

Armchair

symbol:	dimensions (mm): length /width /height	maximum weight:	packaging (pcs):	pallet height:	stackable:
FBRK767	670 x 625 x 740	110	14	~ 1670	✓



Brene

Dining table

symbol:	dimensions (mm): length /width /height	maximum weight:	packaging (pcs):	pallet height:	stackable:
FBR5888	795 x 795 x 755	100	12	~ 1805	✓



structure effect

Rimo

Chair

FRIK568

symbol:

dimensions (mm): length /width /height

475 x 555 x 840

maximum weight:

110

packaging (pcs):

20

pallet height:

~ 1700

stackable:

✓

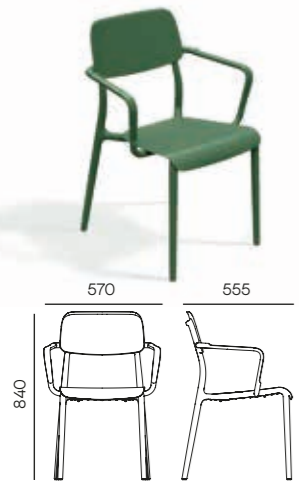

structure effect

Rimo

Chair with armrests

FRIK658

symbol:

dimensions (mm): length /width /height

570 x 555 x 840

maximum weight:

110

packaging (pcs):

16

pallet height:

~ 1740

stackable:

✓



structure effect

Rimo

Armchair

FRIK667

symbol:

dimensions (mm): length /width /height

620 x 625 x 748

maximum weight:

110

packaging (pcs):

8

pallet height:

~ 1050

stackable:

✓



structure effect

Rimo

Low bar chair

FRIK5510

symbol:

dimensions (mm): length /width /height

520 x 545 x 985

maximum weight:

110

packaging (pcs):

10

pallet height:

~ 1200

stackable:

✓



structure effect

Rimo

High bar chair

FRIK5511

symbol:

dimensions (mm): length /width /height

520 x 545 x 1075

maximum weight:

110

packaging (pcs):

10

pallet height:

~ 1360

stackable:

✓





earthy toupe
410C



burnt brick
7600C



pine green
2411U

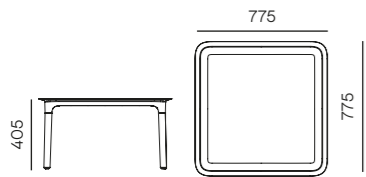

white
S449



agate gray
423U



structure effect

Rimo

Square coffee table

FRIS884

dimensions (mm): length /width /height
775 x 775 x 405

maximum weight:
100

packaging (pcs):
26

pallet height:
~ 1910

stackable:
✓



earthy toupe
410C



burnt brick
7600C



pine green
2411U

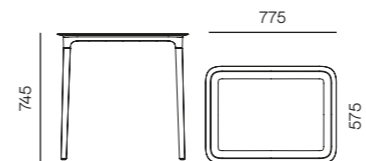

white
S449



agate gray
423U



structure effect

Rimo

Dining table

FRIS867

dimensions (mm): length /width /height
775 x 575 x 745

maximum weight:
100

packaging (pcs):
36

pallet height:
~ 1915

stackable:
✓



earthy toupe
410C



burnt brick
7600C



pine green
2411U



white
S449



agate gray
423U



structure effect

Rimo

Square dining table

FRIS887

dimensions (mm): length /width /height
775 x 775 x 745

maximum weight:
100

packaging (pcs):
26

pallet height:
~ 1910

stackable:
✓



earthy toupe
410C



burnt brick
7600C



pine green
2411U

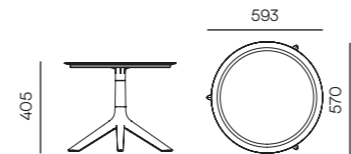

white
S449



agate gray
423U



structure effect

Rimo

Side table

FRIS64

dimensions (mm): length /width /height
593 x 570 x 405

maximum weight:
50

packaging (pcs):
30

pallet height:
~ 1950

stackable:
✓



earthy toupe
410C



burnt brick
7600C



pine green
2411U

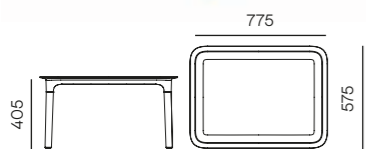

white
S449



agate gray
423U



structure effect

Rimo

Coffee table

FRIS864

dimensions (mm): length /width /height
775 x 575 x 405

maximum weight:
100

packaging (pcs):
36

pallet height:
~ 1915

stackable:
✓



earthy toupe
410C



burnt brick
7600C



pine green
2411U

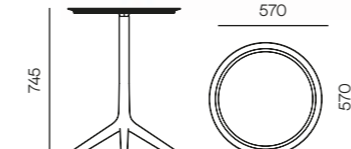

white
S449



agate gray
423U



structure effect

Rimo

High side table

FRIS67

dimensions (mm): length /width /height
570 x 570 x 745

maximum weight:
50

packaging (pcs):
30

pallet height:
~ 1950

stackable:
✓

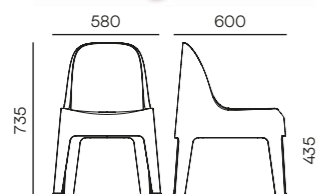

Milane

Chair

symbol:	dimensions (mm): length /width /height	maximum weight:	packaging (pcs):	pallet height:	stackable:
FMIK667	580 x 600 x 735	110	28	~ 1950	✓

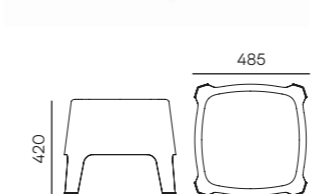

Milane

Side table & Stool

symbol:	dimensions (mm): length /width /height	maximum weight:	packaging (pcs):	pallet height:	stackable:
FMIS554	485 x 485 x 420	110	64	~ 1900	✓

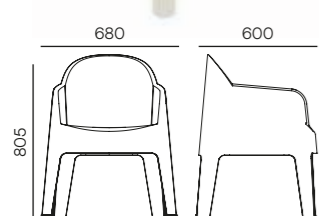

Milane

Chair with armrests

symbol:	dimensions (mm): length /width /height	maximum weight:	packaging (pcs):	pallet height:	stackable:
FMIK768	680 x 600 x 805	110	28	~ 1950	✓

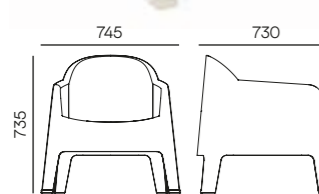

Milane

Armchair

symbol:	dimensions (mm): length /width /height	maximum weight:	packaging (pcs):	pallet height:	stackable:
FMIK777	745 x 730 x 735	110	18	~ 1830	✓





	senza 7535C		verde 4193C		light gray 443U
carbon 446U					

Lottie Side table & Stool	symbol:	dimensions (mm): length /width /height	maximum weight:	packaging (pcs):	pallet height:	stackable:
FLOS445		396 x 396 x 465	110	90	~ 1900	✓

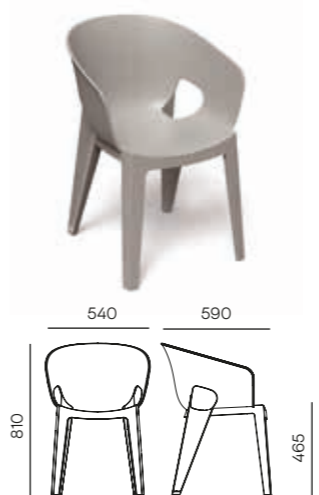

	senza 7535C		earthy toupe 410C		verde 4193C
light gray 443U					
carbon 446U					

Premo five Chair with armrests	symbol:	dimensions (mm): length /width /height	maximum weight:	packaging (pcs):	pallet height:	stackable:
FPRK568		540 x 590 x 810	110	24	~ 1500	✓

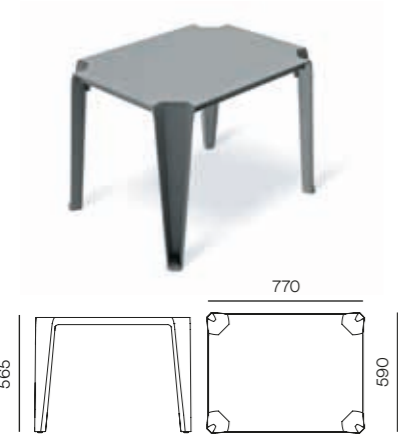

	senza 7535C		verde 4193C		light gray 443U
carbon 446U					

Lottie Coffee table	symbol:	dimensions (mm): length /width /height	maximum weight:	packaging (pcs):	pallet height:	stackable:
FLOS866		770 x 590 x 565	100	30	~ 1850	✓

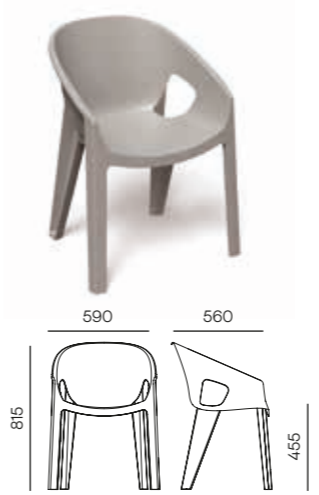

	senza 7535C		earthy toupe 410C		verde 4193C
light gray 443U					
carbon 446U					

Premo six Chair with armrests	symbol:	dimensions (mm): length /width /height	maximum weight:	packaging (pcs):	pallet height:	stackable:
FPRK658		590 x 560 x 815	110	24	~ 1580	✓

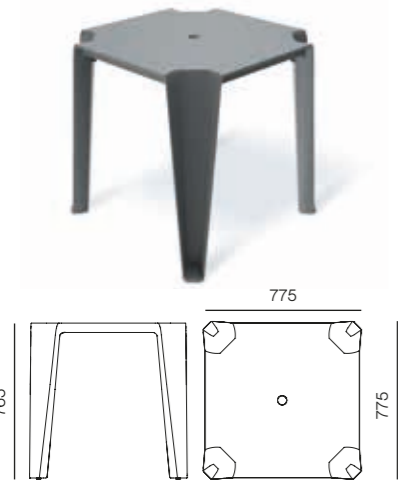

	senza 7535C		verde 4193C		light gray 443U
carbon 446U					

Lottie Dining table	symbol:	dimensions (mm): length /width /height	maximum weight:	packaging (pcs):	pallet height:	stackable:
FLOS888		775 x 775 x 765	100	12	~ 1900	✓

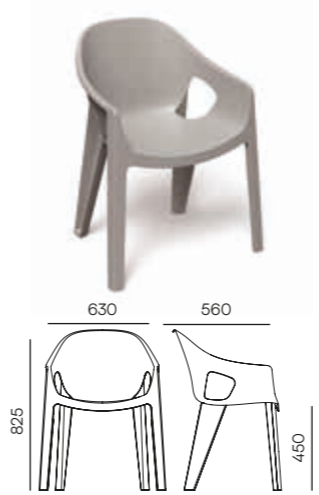

	senza 7535C		earthy toupe 410C		verde 4193C
light gray 443U					
carbon 446U					

Premo seven Chair with armrests	symbol:	dimensions (mm): length /width /height	maximum weight:	packaging (pcs):	pallet height:	stackable:
FPRK758		630 x 560 x 825	110	20	~ 1480	✓

over 90 countries worldwide

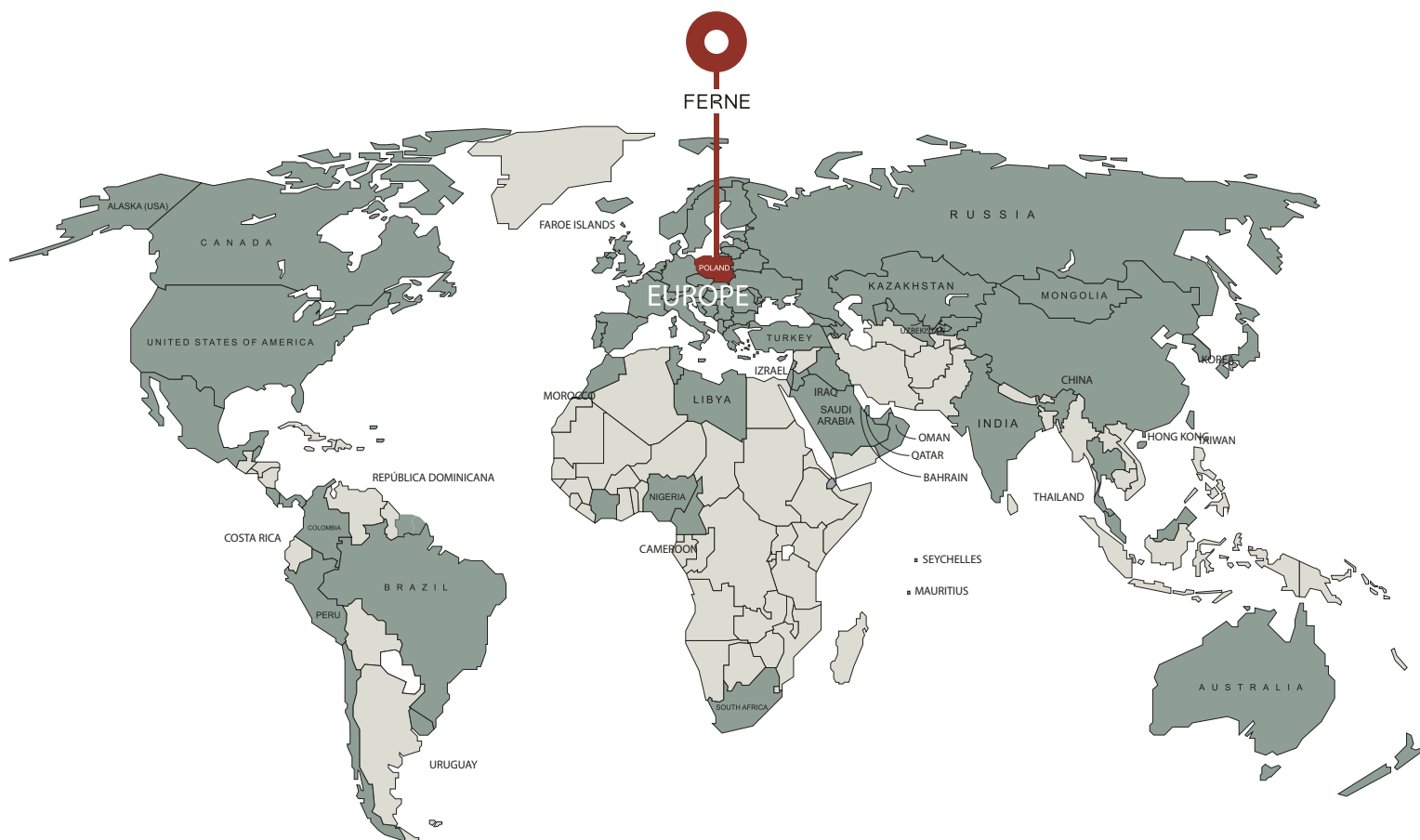

Constantly launching an innovative, diversified and high quality products and being a reliable partner, we managed to succeed on the market in different parts of the world.

Currently our products are successfully distributed to more than 90 countries worldwide and the number of satisfied customers is increasing each year!

Contact us

Poland

Headquarter, Production & Warehouse

Prosperplast 1 Sp. z o. o.
Wilkowska 968
43-378 Rybarzowice
Poland

tel. +48 33 817 70 03
fax +48 33 817 60 81

biuro@prosperplast.pl
office@prosperplast.pl
www.prosperplast.pl

Germany

Office

Prosperplast Deutschland GmbH
Hopfenstraße 22a
85283 Wolnzach
Germany

tel. +49 8442 9628499
fax +49 8442 9680853

kontakt@prosperplast.de
www.prosperplast.de

Czechia

Office & Warehouse

Prosperplast s.r.o.
CTPark Ostrava Hrušov
Bohumínská 710/198
711 00 Slezská Ostrava - Hrušov
Czech Republic

tel. +420 553 034 443
mob +420 605 499 544

info@prosperplast.cz
www.prosperplast.cz

Hungary

Office

Prosperplast Kft.
Tátra u. 5/a, alagsor 2.
1136-H Budapest,
Hungary

tel. +36 30 4095 120
mob +36 30 4095 710

office@prosperplast.hu
www.prosperplast.hu

Wszystkie prawa zastrzeżone przez Prosperplast 1 Spółka z o.o., a zawartość nie może być powielana, pobierana, rozpowszechniana, publikowana lub przekazywana w jakiegokolwiek formie i w jakikolwiek sposób, bez uprzedniej pisemnej zgody Prosperplast 1 Spółka z o.o. Niniejszy katalog nie stanowi oferty w rozumieniu obowiązujących przepisów. Za błędy w druku nie odpowiadamy.

All rights are reserved by Prosperplast 1 Spółka z o. o. and content may not be reproduced, downloaded, disseminated, published, or transferred in any form or by any means, except with the prior written permission of Prosperplast 1 Spółka z o.o.

This catalogue does not constitute an offer within the meaning of applicable rules. We are not responsible for printing errors.

have a seat.

have a seat.

have a seat.

have a seat.

have a seat.

have a seat.

have a seat.

have a seat.

FOLLOW US

instagram: @ferne_furniture
facebook: @fernefurniture
ferne.pl

FERNE

ferne.pl

Prosperplast 1 Sp. z o.o.
Wilkowska 968
43-378 Rybarzowice
Poland